

Abmessungen

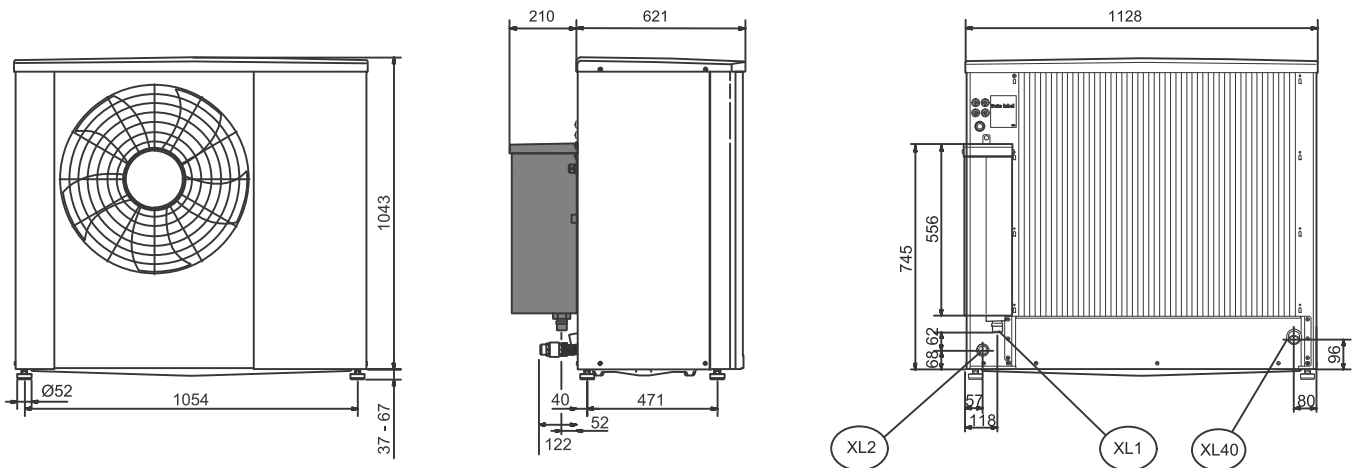

- XL1 Anschluss, Wärmeträgerausgang aus S2125 G 1"
- XL2 Anschluss, Wärmeträgereingang in S2125 G 1"
- XL40 Anschluss, Abfluss Kondensatauffangwanne

Aufstellung

Fundament

- 1 Streifenfundament
- 2 Sickerbarer Untergrund
- 3 Fassade oder Windschutz
- 4 Leerrohr min. DN 200, Gasdicht (drucklos) verschlossen. Bögen mit max. 30° verwenden und auf grossen Radius achten.
- 5 Leerrohr für Elektroanschlusskabel Ø25 mm
Leerrohr für BUS-Leitung Ø20 mm
- 6 Kondensatschlauch Ø=40 mm, Øisoliert=80 mm, in Erdreich geführt unter Frosttiefe.

Achtung: Verdampfer muss oberhalb lokaler Schneehöhe liegen.

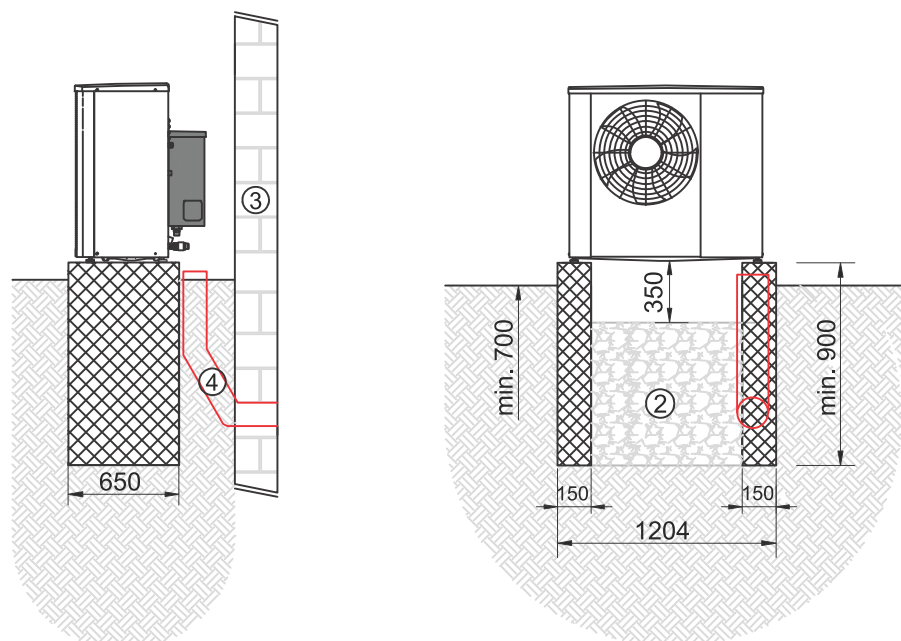

Das Installateurhandbuch ist zwingend zu beachten.

Mindestabstände

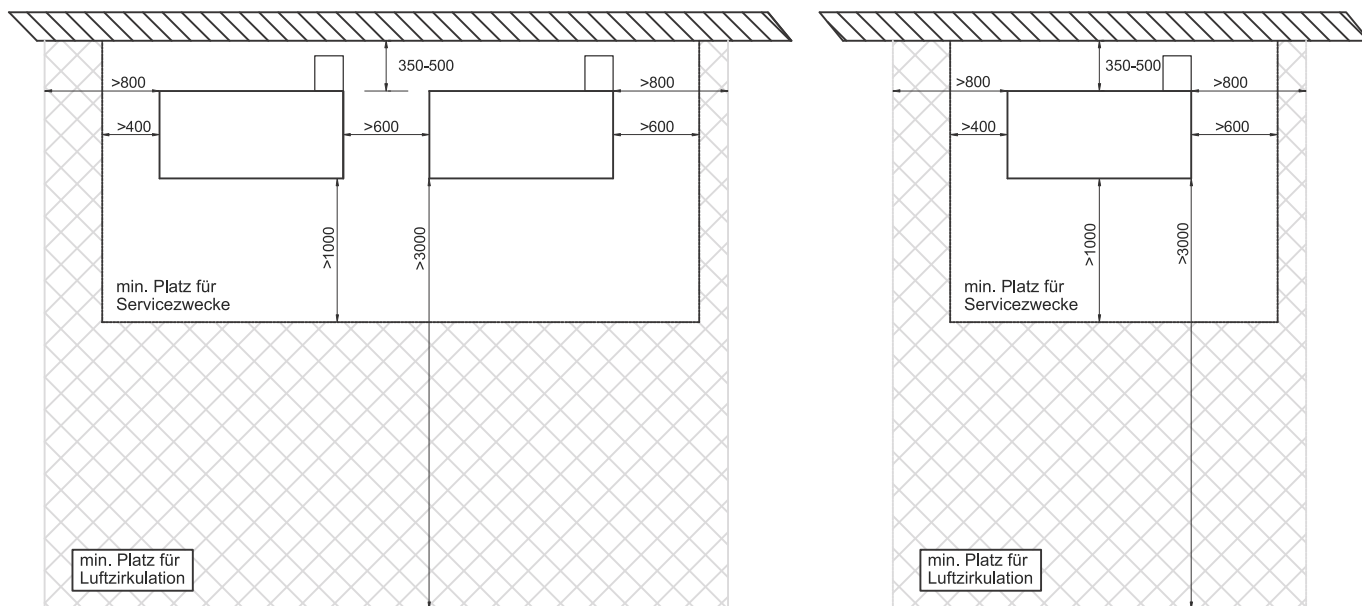

Wenn eine Gefahr für vom Dach herabfallende Schneemassen besteht, muss ein Schutzdach über der Wärmepumpe errichtet werden.

Der Abstand zwischen der Wärmepumpe und dem Schutzdach muss min. 1 m betragen.

Wichtig: Die Wärmepumpe muss windgeschützt aufgestellt werden. Kaltluftseebildung muss vermieden werden. Die Ausblasluft muss ungehindert wegfließen können und eine Rückzirkulation muss vermieden werden.

Freifeldaufstellung

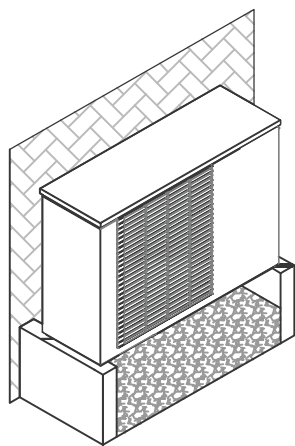

Um einen störungsfreien Betrieb zu gewährleisten, muss ein Windschutz in einem Abstand von minimal 350mm und maximal 500 mm zur Rückwand der Wärmepumpe errichtet werden. Die minimale Grösse des Windschutzes kann aus nachfolgender Tabelle gelesen werden.

Wandabstand [mm]	Wandbreite [m]	Wandhöhe [m]
350	1,53	1,32
400	1,57	1,34
450	1,61	1,36
500	1,65	1,38

Sicherheitsabstände

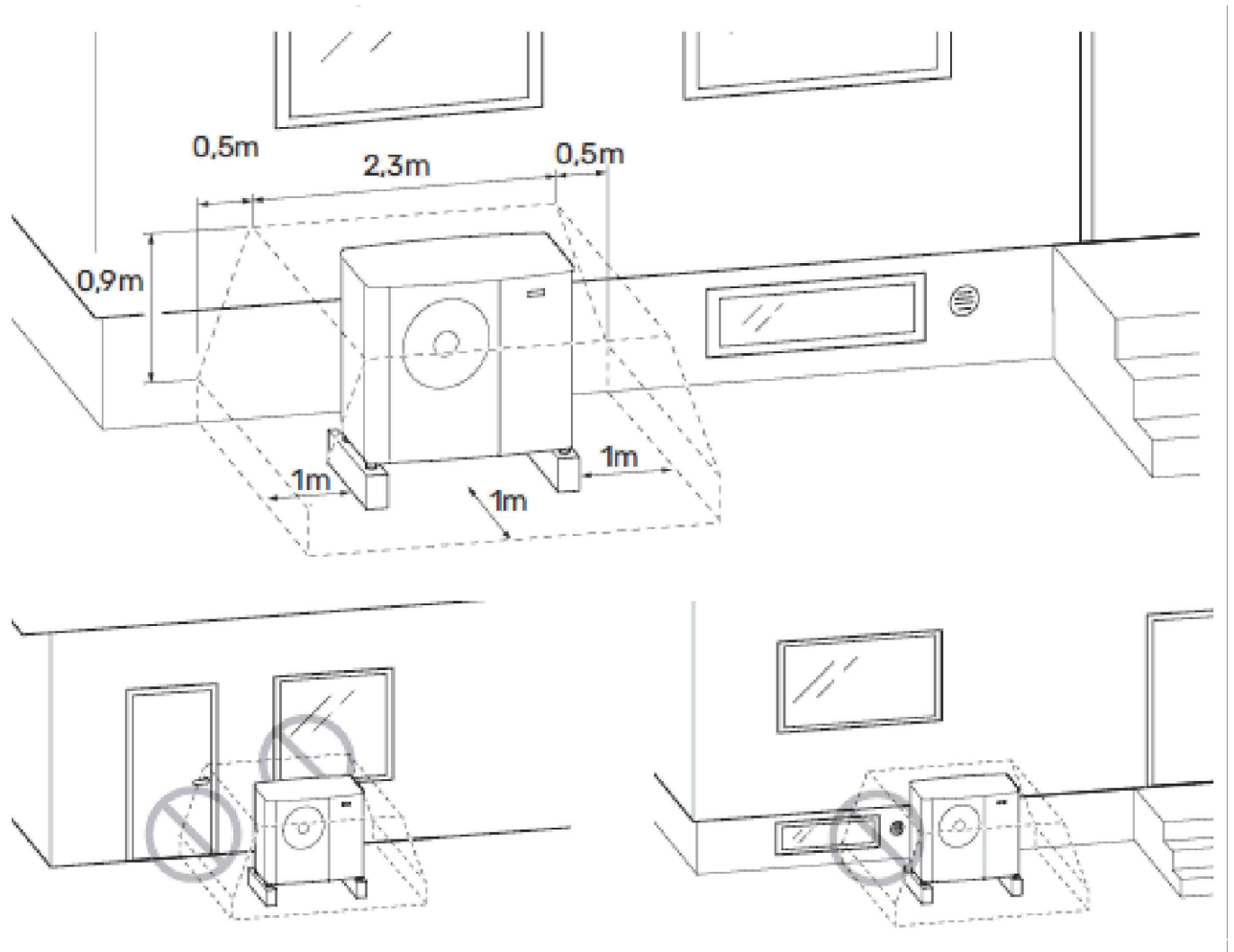

Gestützt auf das SUVA-Merkblatt "Explosionsschutz" wird empfohlen, die Wärmepumpe mindestens einen Meter entfernt von Lichtschächten, Senken, etc., in denen sich im Falle eines Austritts brennbares Kältemittel ansammeln und ins Gebäude eindringen könnte, aufzustellen.

Die Hauseinführungen innerhalb eines Meters ab der Wärmepumpe sollen Gasdicht (drucklos) ausgeführt werden.

Abweichungen von diesen Empfehlungen sind mit der örtlichen zuständigen Behörde zu prüfen.